

REPORTE DE INSPECCION DEL EJE DE DISTRIBUCION

CLIENTE _____ UNIDAD No. _____
 MOTOR/COMPRESOR - MODELO _____
 MOTOR/COMPRESOR - FABRICANTE _____

FECHA: _____
 SERIAL No. _____
 ORDEN DE TRABAJO _____

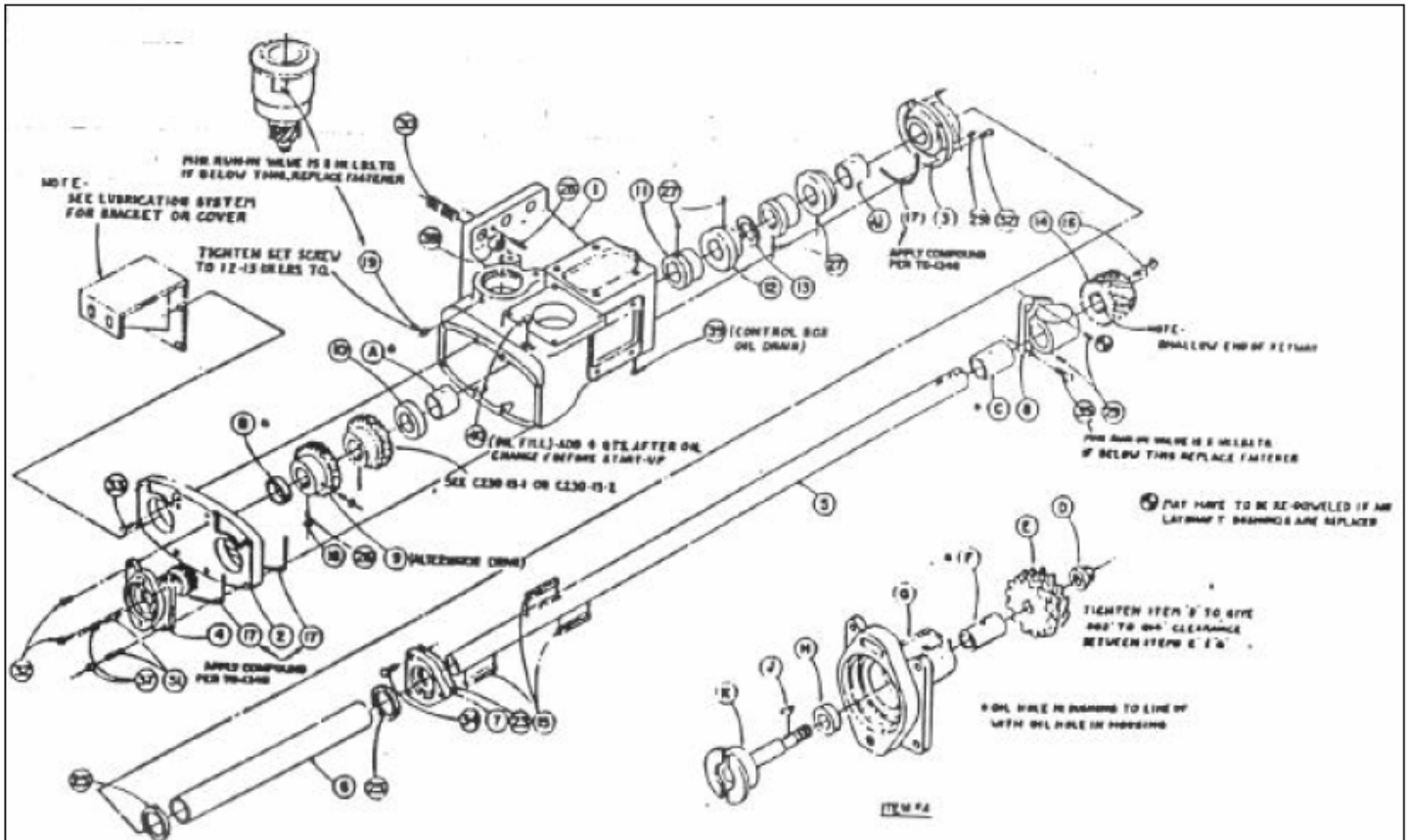

BOCINA DE LA CAJA DE CONTROL (A)	OK	TOLERANCIA _____	REEMPLAZADO
BOCINA-TAPA DELANTERA (A1)	OK	TOLERANCIA _____	REEMPLAZADO
ENRANAJE CONDUCTOR DEL MAGNETO (E)	BUENO	REEMPLAZADO	DEBIDO A: _____
EJE CONDUCTOR DEL GOBERNADOR (9)	BUENO	REEMPLAZADO	DEBIDO A: _____
LEVAS DEL AIRE DE ARRANQUE (11)	BUENO	REEMPLAZADO	DEBIDO A: _____
LEVAS DEL SISTEMA HIDRAULICO (12)	BUENO	REEMPLAZADO	DEBIDO A: _____
SELLOS MECANICOS		REEMPLAZADOS	
ANILLOS DE SELLO (25)		REEMPLAZADOS	
EMPACADURAS (23)		REEMPLAZADOS	
BOCINA HACIA EL EXTREMO DEL CIGÜEÑAL (B)	BUENO	TAMAÑO _____	REEMPLAZADO DEBIDO A: _____
ENGRANAJE CONDUCTO HACIA EL CIGÜEÑAL (14)	BUENO	TAMAÑO _____	REEMPLAZADO DEBIDO A: _____
CHAVETA DEL ENGRANAJE HACIA EL EXTREMO DEL CIGÜEÑAL (16)	BUENO	TAMAÑO _____	REEMPLAZADO DEBIDO A: _____
EJE (5)	BUENO	TAMAÑO _____	REEMPLAZADO DEBIDO A: _____

TECNICO: _____
 APROBADO: _____